



Neskákat



Nad 6 let



min. 12 cm  
max. 14 cm



## POZOR

Chcete-li zabránit závažnému nebo smrtelnému zranění způsobenému pádem:

- Nikdy nedovolte dítěti pod 6 let pobývat na horním lůžku palandy.
- Používejte pouze matrace o tloušťce 12-14 cm.
- Na obou stranách horního lůžka použijte zábradlí.
- Zakažte dovádění na posteli nebo pod ní.
- Na horním lůžku nesmí pobývat více než jedna osoba.
- Pro vstup na horní lůžko i odchod z něj, vždy použijte žebřík.
- Pokud bude patrová postel umístěna podél stěny, zábradlí, které vede po celé délce postele, by mělo být umístěno zdi, aby se zabránilo zaklínění mezi postel a stěnu.

### NEBEZPEČÍ STRANGULACE

- Nikdy nepřipojujte ani nezavěšujte předměty, které nejsou navrženy k posteli, do žádné části palandy; například háčky, řemeny a svídnadla.

### CERTIFIKOVÁNO

- Lůžko odpovídá všem platným bezpečnostním standardům spotřebních výrobků.

Číslo certifikátu: OBAC / 0251 / CZ / 18



## DOMEČEK PRO DVA - FRONT

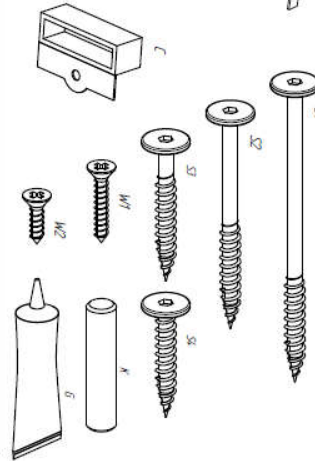

70x140 70x160  
80x140 80x160  
80x180 80x190  
80x200  
90x140 90x160  
90x180 90x190  
90x200

